

Instrukcja centralki domofonowej DCA-2

v.2.1

dtm
SYSTEM
PROJEKTOWANIE I PRODUKCJA
URZĄDZEN ELEKTRONICZNYCH



Made in
Poland

I. Wstęp

Sterownik domofonu DCA-2 wraz z telefoniczną centralą serii DTM lub CA, umożliwia połączenie systemu domofonowego z telefonicznym. Aparaty telefoniczne służące do rozmów abonenckich spełniają również rolę urządzenia rozmównego z kasetką domofonową. Za pośrednictwem aparatu telefonicznego podłączonego do centrali DTM lub CA możliwe staje się otwieranie bramy, odbieranie wywołania i podsłuch otoczenia kasetki domofonowej.

Dzięki umieszczeniu sterownika DCA-2 poza kasetką domofonową, instalator ma możliwość doboru ilości przycisków (do 4) i modelu kasety, dostosowując ją do potrzeb użytkownika.

II. Parametry techniczne

- napięcie zasilania: 12V AC/DC,
- prąd spoczynkowy: 20mA,
- maksymalny prąd pobierany: 1A (zależnie od zastosowanego rygla),
- współpraca wyłącznie z centralami serii DTM oraz CA,
- współpraca z typowym zamkiem elektromagnetycznym na napięcie 12V i prąd do 1A,
- współpraca z typową kasetką domofonową (zarówno ze wzmacniaczem mikrofonowym jak i bez),
- Możliwość przypisania numeru abonenta wewnętrznego do przycisku kasetki - programowanie centrali DCA-2 z poziomu telefonu.

III. Schemat podłączenia

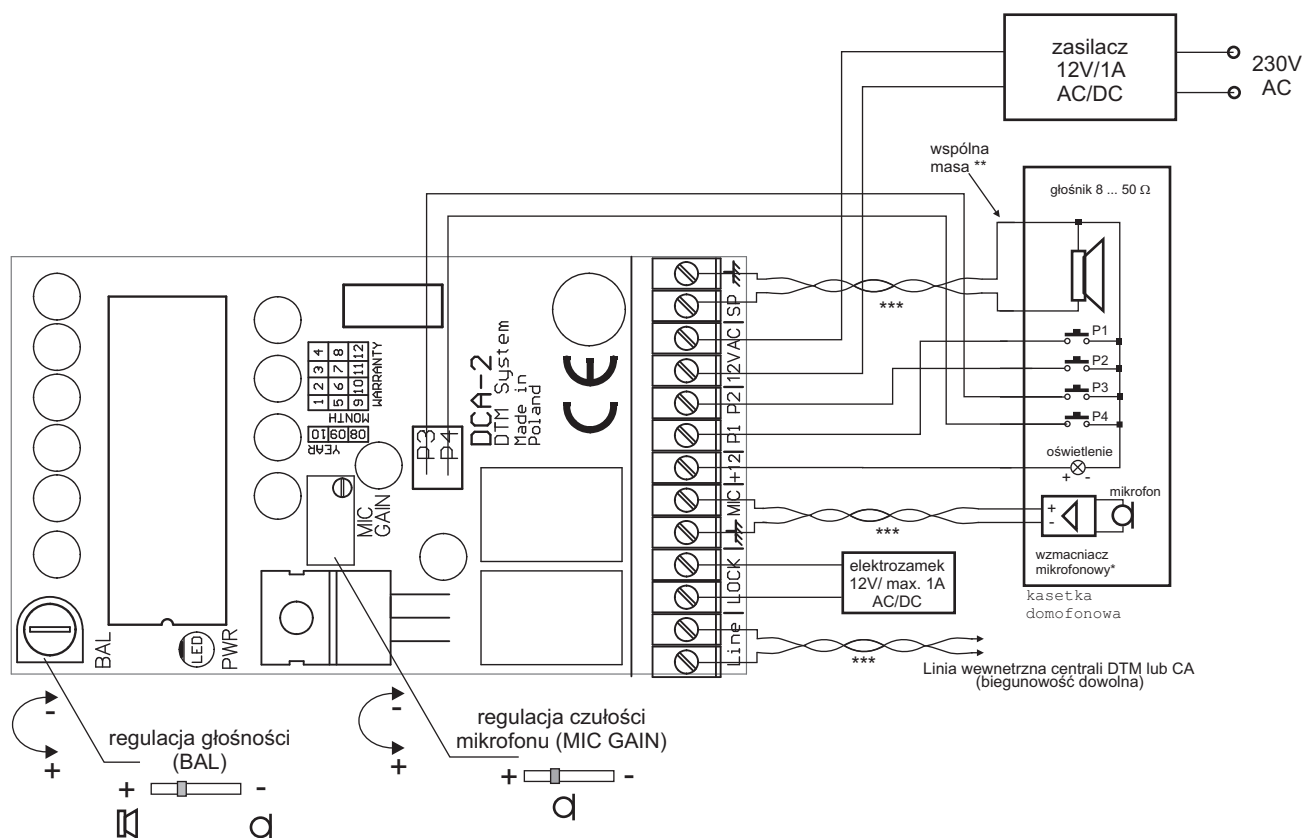

Wszystkie przewody instalacyjne max. 0,75 mm²

- * Możliwe jest zastosowanie kasetki domofonowej nie wyposażonej we wzmacniacz mikrofonowy, jednak Linia wewnymaga to użycia możliwie krótkich przewodów łączących kasetkę z centralką DCA-2.
- ** Jako wspólny punkt przycisków i podświetlenia należy użyć przewodu masowego od strony głośnika. W przypadku użycia kasetki ze wspólną masą dla głośnika i mikrofonu, obie masy przychodzące z centrali domofonowej należy ze sobą połączyć wewnątrz kasetki.
- *** Podłączenie linii głośnika, mikrofonu i linii do centrali DTM lub CA powinno być wykonane przewodem parowym (skrętką).

UWAGA: W przypadku współpracy sterownika z centralą telefoniczną serii DTM, nie jest wymagana jakakolwiek konfiguracja sterownika DCA-2. Wszelkich ustawień konfiguracyjnych dokonać można z poziomu centrali telefonicznej.

1. Odbieranie wywołania z domofonu

Sterownik domofonu DCA-2 może obsłużyć do czterech przycisków w kasetce bramowej. Każdy przycisk może zostać skojarzony z dowolnym abonentem wewnętrznym (1 do 9) poprzez odpowiednie skonfigurowanie (patrz pkt. 4). Po wciśnięciu odpowiedniego przycisku następuje wybranie zaprogramowanego numeru abonenta wewnętrznego i jego wywołanie. W zależności od sytuacji w jakiej znajduje się wywoływany abonent wewnętrzny, centrala DTM lub CA zachowa się inaczej, szczegóły w instrukcji obsługi centrali DTM i CA. Rozłączenie z domofonem następuje po odłożeniu słuchawki na widełki aparatu.

2. Otwieranie zamka elektromagnetycznego

Odblokowanie zamka elektromagnetycznego jest możliwe w trakcie połączenia z domofonem, wybierając z klawiatury aparatu telefonicznego cyfrę '3' w systemie impulsowym lub tonowym. Każde wciśnięcie tej cyfry spowoduje wysterowanie zamka elektromagnetycznego na czas 3 sekund (lub na czas trzymania przycisku '3', jeśli pozostaje dłużej wciśnięty niż 3 sek., jednak wyłącznie w systemie tonowym).

3. Podsluch otoczenia domofonu

Abonent wewnętrzny centrali DTM lub CA na tle sygnału zgłoszenia może wybrać numer linii domofonowej, co spowoduje połączenie z fizycznie dołączonym domofonem DCA-2 i nasłuch jego otoczenia. W trakcie nasłuchu aktywny jest również głośnik w kasetce omawianego domofonu. Rozłączenie z domofonem następuje po odłożeniu słuchawki na widełki aparatu.

4. Programowanie

Jedynym programowalnym parametrem centrali domofonowej DCA-2 są numery abonentów wewnętrznych, które mają zostać wybrane po naciśnięciu odpowiedniego przycisku w kasetce domofonowej. Aby zaprogramować centralę DCA-2 należy:

- przejść do trybu podsluchu otoczenia domofonu (patrz pkt. 3),
- po zestawieniu połączenia należy wybrać kod '951', w słuchawce słyszalny będzie podwójny sygnał dźwiękowy. Jeśli nie było sygnału, należy odłożyć słuchawkę i po chwili ponownie zestawzić połączenie.
- po usłyszeniu podwójnego sygnału dźwiękowego, należy wprowadzić cztery cyfry z zakresu 1...9, które będą kolejno oznaczać:

cyfra pierwsza - numer abonenta wewnętrznego, wywoływanego przez centralę CA po wciśnięciu przycisku **P1** w kasetce domofonowej,

cyfra druga - numer abonenta wewnętrznego, wywoływanego przez centralę CA po wciśnięciu przycisku **P2** w kasetce domofonowej,

cyfra trzecia - numer abonenta wewnętrznego, wywoływanego przez centralę CA po wciśnięciu przycisku **P3** w kasetce domofonowej,

cyfra czwarta - numer abonenta wewnętrznego, wywoływanego przez centralę CA po wciśnięciu przycisku **P4** w kasetce domofonowej,

Jeśli przy wprowadzaniu cyfr nastąpi pomyłka, należy wprowadzić wszystkie cztery cyfry i odłożyć słuchawkę. Po chwili można ponownie programowanie. Jeśli zostanie wprowadzona przynajmniej jedna cyfra spoza zakresu 1...9, po wprowadzeniu czterech cyfr nastąpi rozłączenie połączenia a ustawienia pozostaną niezmienione. W takim przypadku należy odłożyć słuchawkę i po chwili ponownie programowanie.

Jeśli programowanie przebiegło prawidłowo, w słuchawce ponownie słyszalny będzie podwójny sygnał dźwiękowy oznaczający zapisanie ustawień, następnie nastąpi przejście do trybu rozmowy.

W fabrycznie nowej centralce DCA-2, ustawienia przycisków są następujące:

Przycisk **P1** - abonent wewnętrzny **1**

Przycisk **P2** - abonent wewnętrzny **2**

Przycisk **P3** - abonent wewnętrzny **6** (w centrali CA1x5 jest to wywołanie grupowe)

Przycisk **P4** - abonent wewnętrzny **7** (w centrali CA2x6 jest to wywołanie grupowe)

V. Gwarancja

Producent przekazuje urządzenia sprawne i gotowe do użytku. Producent udziela gwarancji na okres 24 miesięcy od daty zakupu. Okres gwarancji określany jest na podstawie dowodu zakupu i oznaczeń producenta. Producent zobowiązuje się do bezpłatnej naprawy urządzenia, jeżeli w okresie gwarancji wystąpiły wady z winy producenta. Nieprawne urządzenie należy dostarczyć na własny koszt do miejsca zakupu, załączając krótki, jednoznaczny opis uszkodzenia. Koszt demontażu i montażu urządzenia ponosi użytkownik. Gwarancja nie obejmuje wszelkich uszkodzeń powstałych w wyniku nieprawidłowego montażu lub użytkowania, samowolnych regulacji, przeróbek i napraw. Szczegółowe warunki udzielania gwarancji regulują stosowne akty prawne.

Producent:

DTM System

ul. Brzeska 7

85-145 Bydgoszcz

tel. (052) 3401583

Urządzeń elektrycznych lub elektronicznych nie można wyrzucać razem z odpadami gospodarczymi. Prawidłowa utylizacja urządzenia daje możliwość zachowania naturalnych zasobów Ziemi na dłużej i zapobiega degradacji środowiska naturalnego.

